

Crimp-Rast-Stift-/Buchsenleisten RM 2,00mm, gerade/gewinkelt Friction Lock Headers / Crimp Housings, 2.00mm Pitch, Straight/Right-Angled

Technische Daten / Technical Data

Isolierkörper	Thermoplastischer Kunststoff, nach UL94 V-0
Insulator	Thermoplastic, rated UL94 V-0
Kontaktmaterial	Kupferlegierung
Contact Material	Copper alloy
Aderquerschnitt	AWG 22 ... 28
Applicable wire Gauge	AWG 22 ... 28
Lötbarkeit	IEC 60512-12A
Solderability	IEC 60512-12A
Durchgangswiderstand	< 20mΩ
Contact Resistance	< 20mΩ
Isolationswiderstand	> 1000MΩ
Insulation Resistance	> 1000MΩ
Spannungsfestigkeit	800V _{AC}
Test Voltage	800V _{AC}
Nennspannung	100V _{AC}
Voltage Rating	100V _{AC}
Nennstrom	1A
Current Rating	1A
Temperaturbereich	-25°C ... +85°C
Temperature Range	-25°C ... +85°C
Verarbeitung	Wellenlötverfahren
Processing	Wave soldering

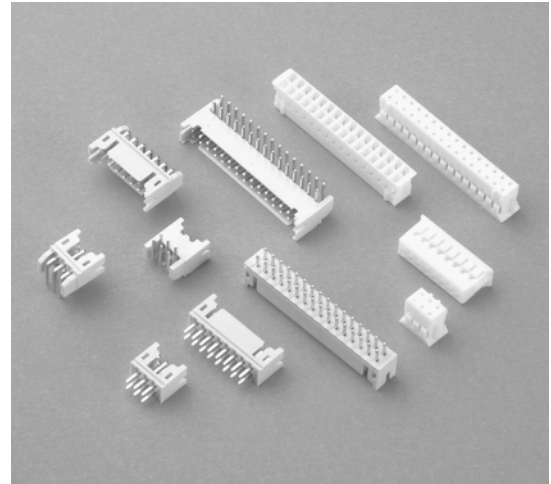

© W+P PRODUCTS

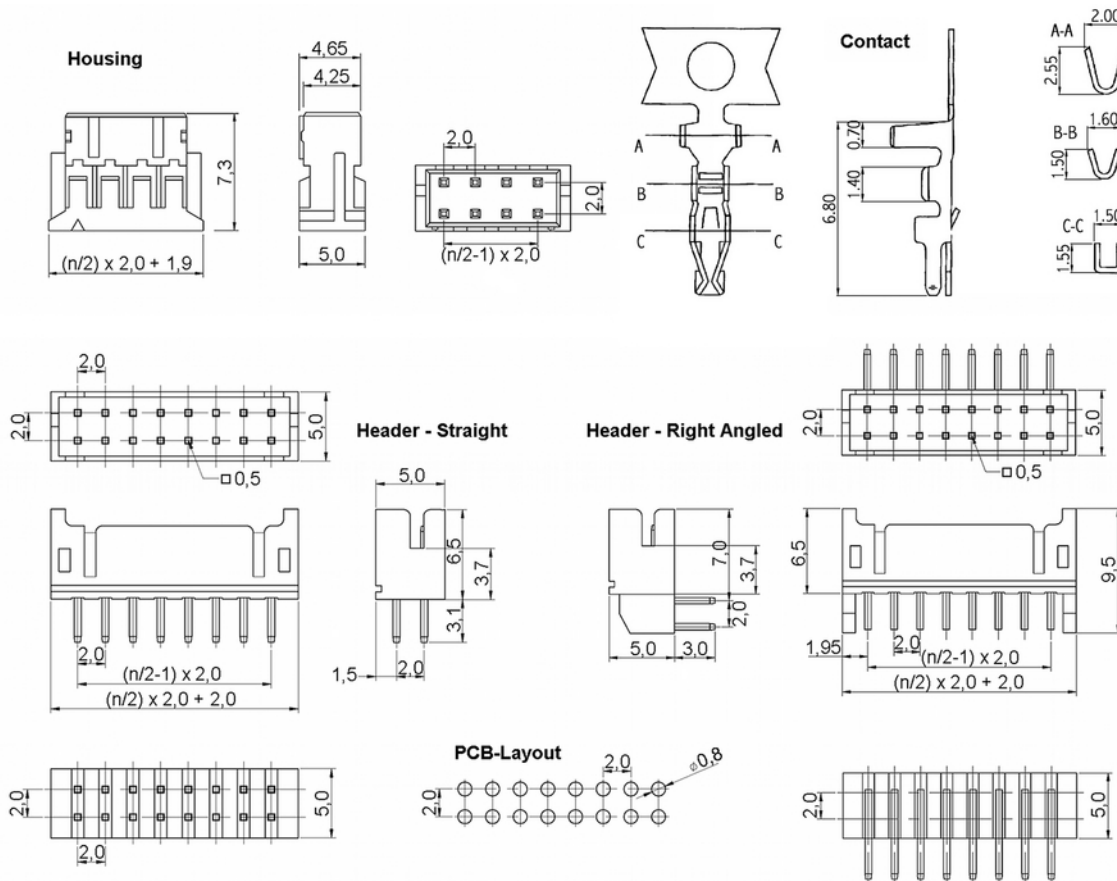

Series	Contacts*	Type*	Plating
522	06	3	50
	06/08/10/12/14/16/18/ 20/22/24/26/28/30/32	1 Buchsengehäuse Housing 2 Buchsenkontakte AWG 22-28 Crimp contacts AWG 22-28 3 Stiftleiste gerade Straight pin header 4 Stiftleiste gewinkelt Right-angled pin header	50 Verzinkt (für Gehäuse nicht erforderlich) Tin plated (not necessary for housings)

* Dies ist ein **Bestellbeispiel** - bitte durch Ihre Spezifikationen ersetzen.
* This is an **order example** - please replace by your specifications.

TEL +49 5223 98507-0
FAX +49 5223 98507-20

W+P PRODUCTS

E-MAIL sales@wpro.com
WEBSITE www.wpro.com

Informationen zum Wellen-Lötverfahren Wave Soldering Information

Empfehlungen für das Wellenlötverfahren Recommendations for Wave Soldering

Die Bauteile sollten bei einer Lötbadtemperatur von 260°C in max. 5 Sekunden verlötet werden.
Items should be soldered at a solder temperature of 260°C in 5 seconds max.

Empfohlenes Wellenlötprofil:
Recommended wave soldering profile:

